

Masterwrap Plus XL

ENVOLVEDORA SEMIAUTOMÁTICA DE BRAZO GIRATORIO
ENVOLVEDORA SEMIAUTOMÁTICA DE BRAÇO ROTATIVO

**PRODUCTION PLANTS**

ROBOPAC MACHINERY
Via Fabrizio da Montebello, 81 - 47892 Gualdicciole - Repubblica di San Marino
T. (+378) 0549 910511 - robopac@robopac.com
www.robopac.com

ROBOPAC SYSTEMS
S.P. Marecchia, 59 - 47826 Villa Verucchio, Rimini - Italy
T. (+39) 0541 673411 - robopacsystems@robopac.com
www.robopacsystems.com

ROBOPAC PACKERS
Via Ca' Bianca, 1260 - 40024 Castel San Pietro Terme, Bologna - Italy
T. (+39) 0541 673411 - robopacpackers@robopac.com

Via J. Barozzi, 8 - Z.I. Corallo - 40053 Valsamoggia, Bologna - Italy
T. (+39) 051 960302 - robopacpackers@robopac.com
www.robopacpackers.com

ROBOPAC BRASIL
Rua Agnese Morbini, 380 - 95700 - 404 Bairro Pomarosa
Bento Gonçalves / RS - Brazil
T. (+55) 54 3455-7200 - robopacbrasil@robopacbrasil.com
www.robopacbrasil.com

TOPTIER
10315 SE Jennifer St, Portland, Oregon 97015 - USA
T. (+1) 503 353 7588 - sales@toptier.com
www.toptier.com

SUBSIDIARIES

ROBOPAC UK
Packaging Heights, Highfield Parc - Oakley - Bedford MK43 7TA - UK
T. +44 (0) 1234 825050 - sales@aetnagroup.co.uk
www.aetnagroup.co.uk

ROBOPAC FRANCE
4, Avenue de l'Europe - 69150 Décines - France
T. +33 (0) 4 72 14 54 00 - commercial@aetnafr.aetnagroup.com
www.aetnagroup.com/fr

ROBOPAC DEUTSCHLAND
Withauweg, 5 - D-70439 Stuttgart - Germany
T. (+49) 711 80 67 09 - 0 - info@aetna-deutschland.de
www.aetnagroup.com/de

ROBOPAC U.S.A.
2150 Boggs Road, Building 200, Suite 200 - Duluth, GA 30096 USA
T. (+1) 678 473 7896 - (+1) toll free 866 713 7286
info@aetnagroupusa.com
www.robopac.com/US

ROBOPAC RUSSIA
129329 Moscow - Otradnaya str. 2B - building 7 office 1 - Russia
T. (+7) 495 6443355 - info@aetnagroupvostok.ru
www.aetnagroup.com/ru

ROBOPAC CHINA
Building 2, No. 877, Jin Liu Road, Jinshan industry district, 201506, Shanghai - China
T. (+86) 0 21 62665966 - infochina@aetnagroup.com
www.aetnagroup.com.cn

ROBOPAC IBERICA
P.I. Portal Mediterráneo, Calle Dauradors 23 - 12500 - Vinaròs, Castellón - Spain
T. (+34) 964 860 901 - info@aetnaiberica.es
www.robopaciberica.es

Masterwrap Plus XL

ENVOLVEDORA SEMIAUTOMÁTICA DE BRAZO GIRATORIO
ENVOLVEDORA SEMIAUTOMÁTICA DE BRAÇO ROTATIVO



DISPONIBLE SISTEMA R-CONNECT (OPC.)
DISPONÍVEL SISTEMA R-CONNECT (OPT.)

MÁXIMA PRODUCTIVIDAD
MÁXIMA PRODUTIVIDADE

OPTIMIZACIÓN Y MONITORIZACIÓN DE LAS PRESTACIONES
OTIMIZAÇÃO E MONITORIZAÇÃO DAS PERFORMANCES

MANTENIMIENTO PREDICTIVO
MANUTENÇÃO PREVENTIVA

SOLUCIÓN RÁPIDA DE LOS PROBLEMAS
RESOLUÇÃO RÁPIDA DE PROBLEMAS

PLUG & PLAY

INDUSTRIA 4.0
INDÚSTRIA 4.0



PANEL DE CONTROL PAINEL DE CONTROLO

Panel con pantalla en color de 3,5 pulgadas y selector parámetros de JOG.
Painel com ecrã de 3,5 polegadas em cores e seletor de parâmetros de JOG.

- ▶ 6 programas configurables
6 programas configuráveis
- ▶ Ciclo solo subida o solo bajada
Ciclo apenas de subida ou apenas de descida
- ▶ Ciclo subida-bajada
Ciclo de subida-descida
- ▶ Ciclo introducción de folios
Ciclo do alimentador
- ▶ Velocidad rotación brazo
Velocidade de rotação do braço
- ▶ Velocidad carro subida-bajada
Velocidade de subida-descida do carro
- ▶ Tensor film
Estiramento da fita
- ▶ Fotocélula o altímetro
Fotocélula ou altímetro
- ▶ Parada ergonómica del carro
Parada ergonómica do carro
- ▶ Vueltas altas - vueltas bajas
Voltas altas - voltas baixas
- ▶ Vueltas de refuerzo
Voltas de reforço
- ▶ Pulsador de desbloqueo
Botão de desbloqueio
- ▶ Puerto USB
Porta USB
- ▶ Pulsador fungiforme para parada de emergencia
Botão de cogumelo para parada de emergência
- ▶ IP54 - protección contra agua y polvo
IP54 - proteção contra água e poeira



LAYOUT MASTERWRAP PLUS XL [mm]

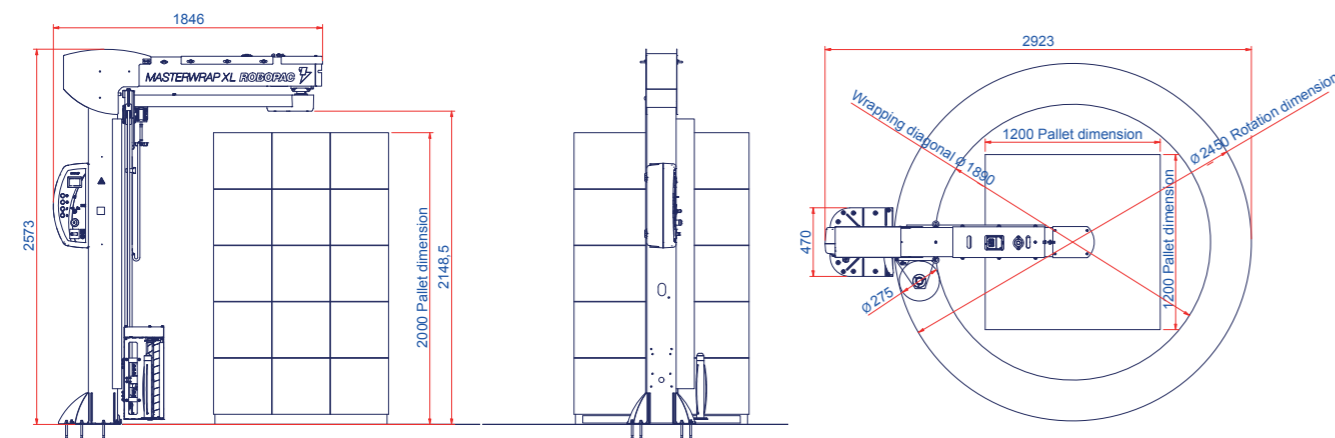

¿POR QUÉ MASTERWRAP PLUS XL? PORQUÊ MASTERWRAP PLUS XL?

- ▶ PERFECTO PARA PALÉS INESTABLES Y/O IRREGULARES
PERFEITO PARA PALETES INSTÁVEIS OU IRREGULARES
- ▶ IDEAL PARA LOGÍSTICAS / IDEAL PARA LOGÍSTICA
- ▶ NUEVA INTERFAZ HMI EN COLOR, SENCILLA Y FÁCIL DE UTILIZAR / NOVA INTERFACE HMI EM CORES, SIMPLES E FÁCIL DE USAR
- ▶ FIABILIDAD Y SOLIDEZ GRACIAS A LOS COMPONENTES DISEÑADOS Y FABRICADOS SIGUIENDO LOS PROTOCOLOS DE SEGURIDAD Y CALIDAD MÁS EXIGENTES
FIABILIDADE E FORÇA, GRAÇAS AOS COMPONENTES PROJETADOS E CONSTRUÍDOS DE ACORDO COM OS MAIS RÍGIDOS PROTOCOLOS DE SEGURANÇA E DE QUALIDADE
- ▶ FÁCIL MANTENIMIENTO, PUERTO USB PARA ACTUALIZAR Y DESCARGAR DATOS Y SOFTWARE DE LA MÁQUINA DE MANERA SIMPLE Y RÁPIDA
FÁCIL MANUTENÇÃO, PORTA USB PARA ATUALIZAR E DESCARREGAR DADOS E SOFTWARE DA MÁQUINA DE MODO SIMPLES E VELOZ
- ▶ INDUSTRY 4.0, POSIBILIDAD DE INSTALAR EL SISTEMA R-CONNECT
INDÚSTRIA 4.0, POSSIBILIDADE DE INSTALAR O SISTEMA R-CONNECT



CARRO FR
El carro FR cuenta con un dispositivo de estirado del film realizado con un freno electromagnético de polvo controlable con el panel de mando.

CARRO FR
O carro FR está equipado com um dispositivo de estiramento do filme efetuado através de um travão eletromagnético a pó controlável a partir do painel de comando.



ESPECIFICACIONES TÉCNICAS CARACTERÍSTICAS TÉCNICAS

MÁQUINA	MÁQUINA	MASTERWRAP PLUS XL FR
altura máxima producto altura máxima do produto	(mm)	2000 est. 2400 opc. / 2000 std. 2400 opc.
dimensiones máximas palé (LxW) dimensões máximas da paleta (LxW)	(mm)	1200x1200
velocidad rotación brazo velocidade rotação do braço	(rpm)	7÷11
velocidad subida-bajada carro velocidade subida-descida do carro	(m/min)	2.6÷6
tipo carro / tipo carro		FR
tensor film / estiramento do filme		regulable desde el panel ajustável por meio do painel
preestirado film / pré-estiramento do filme		n.a.
tensión de alimentación tensão de alimentação	(V)	230 V±10% monofásica 50/60Hz / 230 V±10% 1Ph 50/60Hz
dimensiones máximas bobina film (HxØ) dimensões máximas da bobina de fita (HxØ)	(mm)	500x275
peso máximo bobina / peso máximo da bobina	(kg)	8
espesor film / espessura filme	(µm)	7÷35
mandril para bobinas con o sin núcleo (Ø76mm) mandril para bobinas com ou sem núcleo (Ø76mm)		est / std

Los contenidos de este catálogo han sido examinados antes de la impresión. Robopac se reserva el derecho de modificar en cualquier momento las características técnicas de los productos y de los accesorios ilustrados en este documento. / Os conteúdos deste catálogo foram verificados aquando da impressão. A Robopac reserva-se o direito de modificar, em qualquer momento, as características técnicas dos produtos e dos acessórios ilustrados no presente documento.